



ПОГРУЖНЫЕ ДРЕНАЖНЫЕ НАСОСЫ

WQ QF



Оглавление

Введение	4
Пояснения к графическим характеристикам	4
Условия эксплуатации:	4
Расшифровка обозначения	5
Технические характеристики насосов	5
Конструкция насосов QF и QF-N	6
Графические характеристики	7
Габаритно-присоединительные размеры	8

Насосное оборудование высокого чества



Вся изготавливаемая продукция соответствует европейским стандартам:
EN ISO 12100-1:2003, EN ISO 12100-2:2003, EN 809:1998+AC:2002,
EN ISO 14121-1:2007, EN 60204-1:2006, EN 61000-6-2:2005, EN 61000-6-4:2007.

Директивы о соответствии:

Директива Евросоюза по машинному оборудованию: 98/37/EC, 2006/42/EC,

Директива Евросоюза по низковольтному оборудованию: 2006/95/EC,

Директива Евросоюза по электромагнитной совместимости: 2004/108/EC.

Введение

WQ QF представляют собой вертикальные центробежные погружные дренажные электронасосы, предназначенные для перекачивания городских, бытовых сточных масс, не содержащих агрессивных компонентов.

Кабель выполнен в резиновой оболочке, химически стойкой к сточным водам. Уплотнительная втулка на кабеле, в месте ввода в крышку двигателя, выполнена методом резиновой вулканизации, что предотвращает попадание жидкости в полость двигателя даже при повреждении крышки.

- Максимальная плотность перекачиваемой жидкости: 1100 кг/ м³
- Максимальная глубина погружения: 5 м, длина стандартного кабеля 10 м; датчик протока опционален для насосов с однофазным электродвигателем
- Материал: легированная сталь SS304;
- Мощность max: 1,5 кВт;
- Напряжение: однофазный/трёхфазный электродвигатель 220/380В;
- Частота: 50 Гц;
- Минимальный уровень откачиваемой жидкости должен находиться на уровне 2/3 от высоты насоса.
- Насосы не предназначены для перекачки агрессивных жидкостей или жидкостей, содержащих волокнистые частицы.
- Степень защиты – IP 68
- Класс изоляции - F

Пояснения к графическим характеристикам

Графические характеристики оформлены в соответствии с ISO9906. Графики приведены для постоянной частоты вращения двигателя 3000 об/мин, при испытаниях на воде с температурой 20°C, с кинематической вязкостью 1мм²/с (1 сСт), при отсутствии в воде пузырьков воздуха.

Насосы должны использоваться в пределах рабочего интервала, указанного выделенной кривой на графике, чтобы исключить повышенный износ при высоких напорах и перегрев двигателя при больших подачах.

Если плотность и/или вязкость перекачиваемой жидкости выше, чем у воды, может потребоваться двигатель большей мощности.

Условия эксплуатации:

Расход	≤ 22 м ³ /ч
Напор	≤ 12 м
Электрическая мощность	≤ 1.5 кВт
Температура перекачиваемой жидкости	≤ 40°C
Кислотность	pH 4-10
Максимальный диаметр твердых частиц	0.2 мм
Концентрация песка или нерастворимого твердого остатка	≤ 0.1 %

Расшифровка обозначения



Технические характеристики

50Hz/60Hz 3000rpm/3600rpm

Модель	Ном. Расход	Ном. Напор	Мощность двигателя	Напряжение	Ток	Вес
	м ³ /ч	м	кВт	В	А	кг
WQ QF 5-10-0.37	5	10	0.37	220	4.2	12
WQ QF 10-10-0.55	10	10	0.55	220	5.0	13
WQ QF 15-10-0.75 (S)	15	10	0.75	220/380	5.4 / 2	14
WQ QF 18-9-1.1 (S)	18	9	1.1	220/380	6.5/2.6	15
WQ QF 22-7-1.5 (S)	22	7	1.5	220/380	10.2/3.6	17
WQ QF 3-5-0.12N	3	5	0.12	220	1.6	6
WQ QF 3-7-0.18N	3	7	0.18	220	1.7	6
WQ QF 5-5-0.25	5	5	0.25	220	2.0	7
WQ QF 3-10-0.37N	3	10	0.37	220	4.2	9
WQ QF 6-9-0.55	6	9	0.55	220	5.0	14
WQ QF 10-9-0.75N (S)	10	9	0.75	220/380	5.4 / 2	14
WQ QF 15-7-1.1N (S)	15	7	1.1	220/380	6.5/2.6	16

Конструкция насосов QF и QF-N

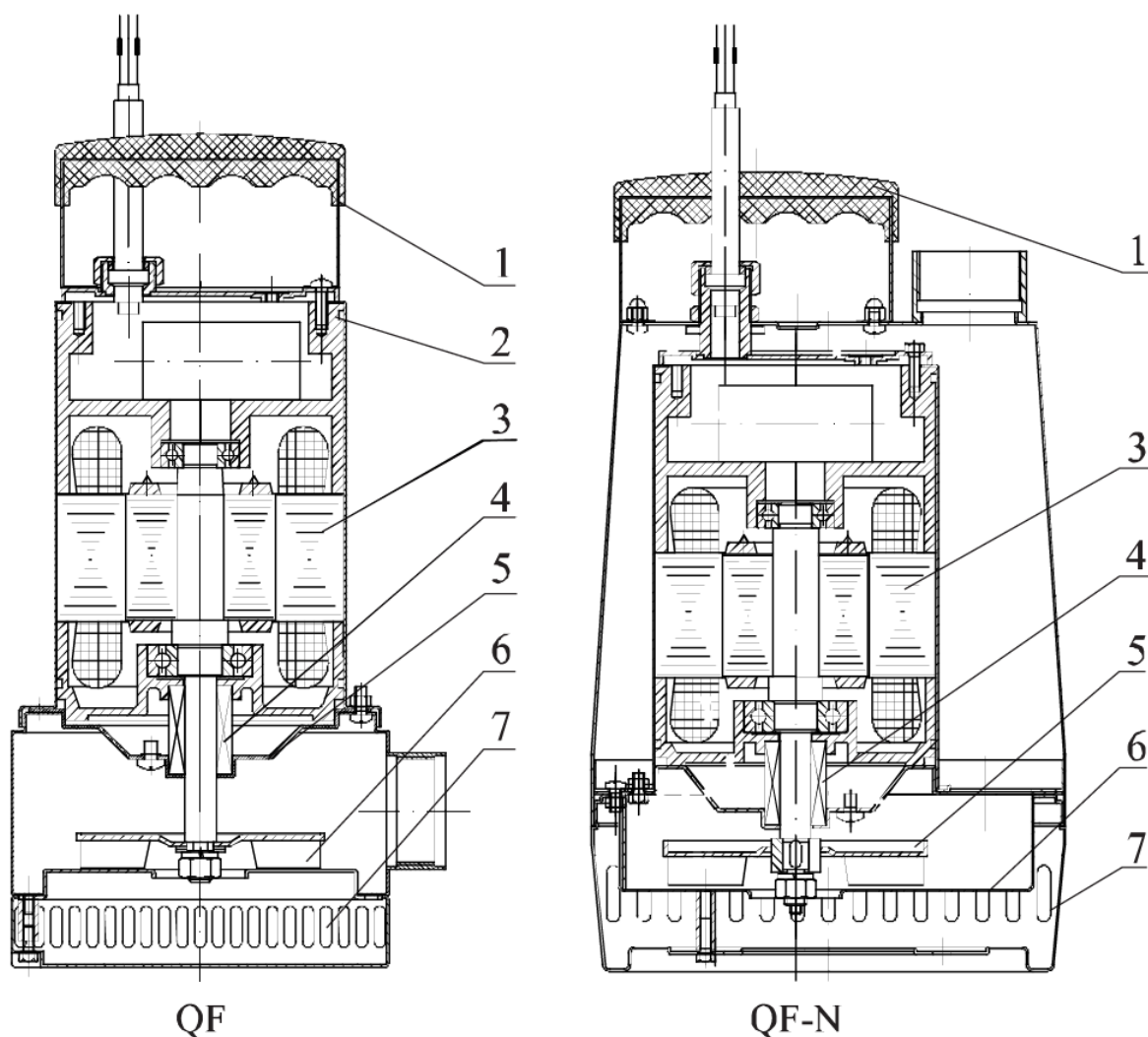

№	Название		Материал
1	Рукоятка		
2	Крушыка		SS304
3	Двигатель		
4	Двойное механическое уплотнение	Уплотнительная втулка	NBR
		Разъём	B/SIC
		Насосная часть	SIC/SIC
5	Корпус		SS304
6	Рабочее колесо		SS304
7	Решётка		SS304

Графические характеристики

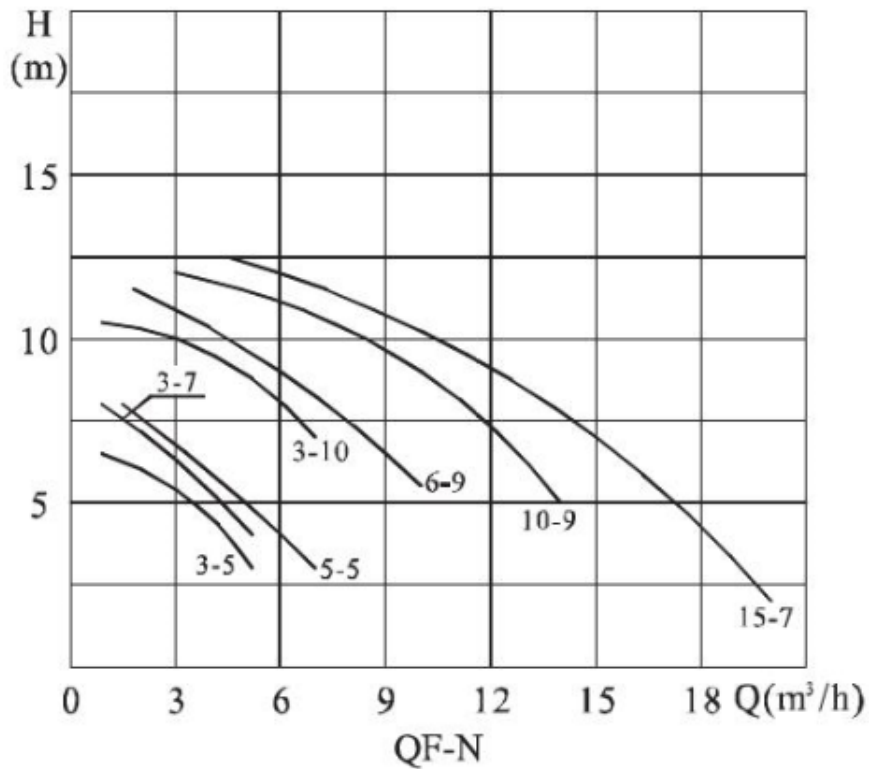
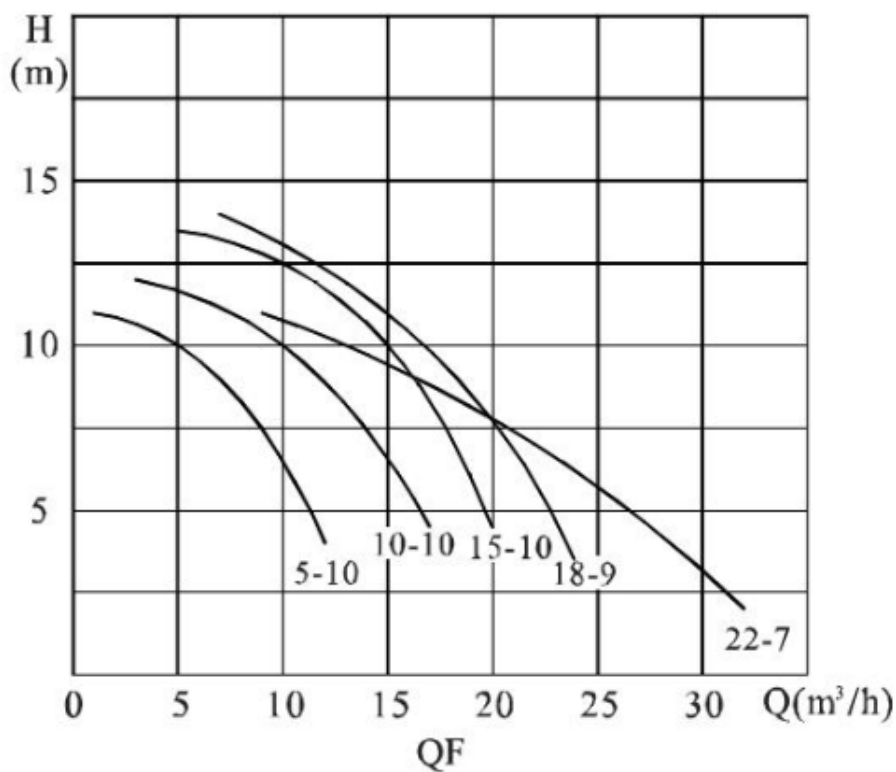

Габаритные и установочные размеры

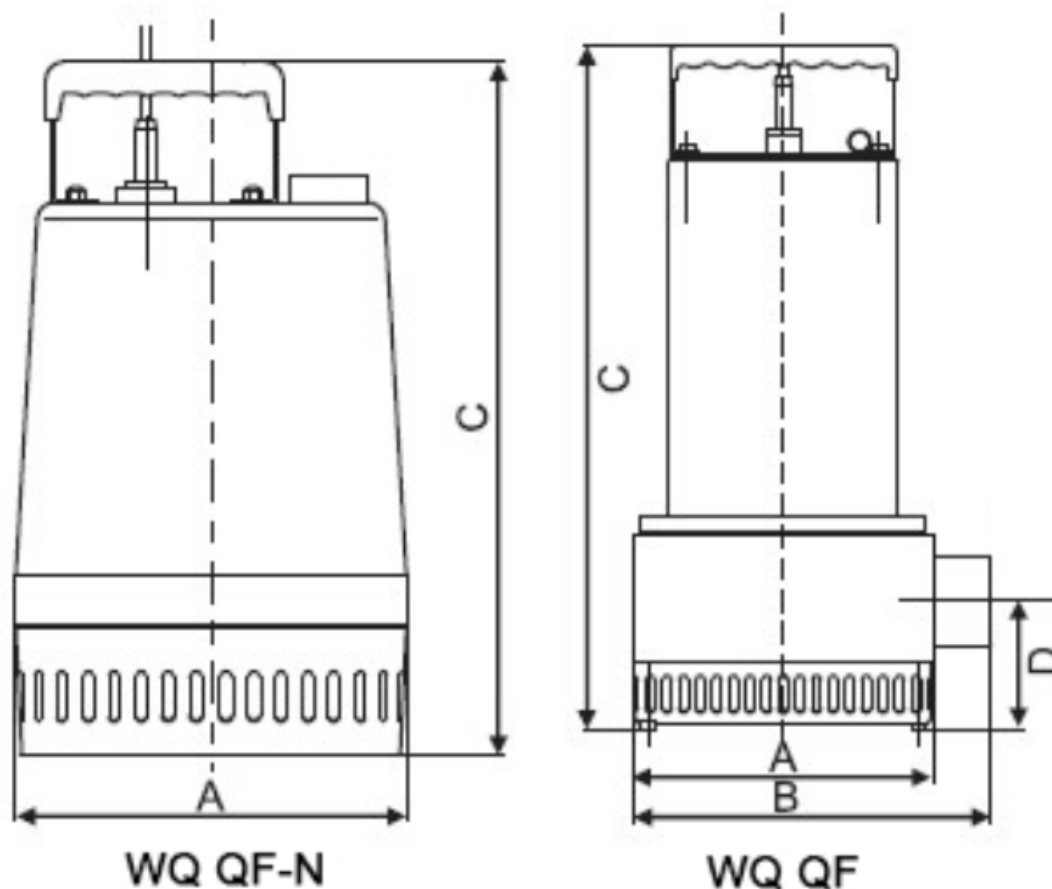

Модель	A	B	C	D	Диаметр выпускного патрубка
	мм	мм	мм	мм	мм
WQ QF 5-10-0.37	170	195	360	68	40
WQ QF 10-10-0.55	170	195	360	68	40
WQ QF 15-10-0.75 (S)	170	195	385	68	40
WQ QF 18-9-1.1 (S)	170	210	385	68	50
WQ QF 22-7-1.5 (S)	170	210	405	68	50
WQ QF 3-5-0.12N	130	-	280	-	50
WQ QF 3-7-0.18N	130	-	280	-	32
WQ QF 5-5-0.25N	150	-	290	-	32
WQ QF 3-10-0.37N	220	-	360	-	40
WQ QF 6-9-0.55N	220	-	360	-	40
WQ QF 10-9-0.75N (S)	220	-	380	-	40
WQ QF 15-7-1.1N (s)	220	-	380	-	40